

# PEDOMAN PEMBELAJARAN DUNIA KERJA 2022



**IMPLEMENTASI  
PEMBELAJARAN DUNIA KERJA  
BERBASIS MBKM DI ERA  
REVOLUSI INDUSTRI 4.0**



**Kampus  
Merdeka**  
INDONESIA JAYA

**FAKULTAS TEKNIK  
UNIVERSITAS  
PGRI BANYUWANGI**

## KATA PENGANTAR

Alhamdulillah puji syukur atas kehadiran Tuhan Yang Maha Esa atas segala nikmat dan karuniaNya dengan selesainya penyusunan buku pedoman Pembelajaran Dunia Kerja (PDK) berbasis Merdeka Belajar Kampus Merdeka (MBKM) Fakultas Teknik Universitas PGRI Banyuwangi. Kegiatan PDK berbasis MBKM akan dilaksanakan oleh mahasiswa S1 Teknik Elektro dan S1 Teknik Mesin angkatan 2019-2020 untuk memberikan kesempatan dalam mengkaji permasalahan teknik (*problem engineering*) di dunia industri, instansi, dan perusahaan. Pelaksanaan PDK berbasis MBKM merupakan salah satu kebijakan Permendikbud No 3 tahun 2020 tentang “program hak kepada mahasiswa belajar di luar studi”. Melalui program ini, kesempatan bagi mahasiswa untuk memperluas wawasan di dunia nyata sesuai *passion*. Namun pada 2020, *World Health Organization* (WHO) pada 12 Maret 2020 telah menetapkan wabah *Coronavirus Disease of 2019* (Covid-19) sebagai pandemi global di Indonesia. Sehingga implementasi PDK berbasis MBKM harus menyesuaikan dengan kondisi industri, instansi, perusahaan dan UMKM yang terdampak Covid-19. Oleh karena itu, tim penyusun memberikan buku pedoman PDK untuk adaptasi program PDK di saat pandemi serta dapat membantu penyusunan laporan PDK. Buku panduan ini dirancang sebagai acuan dalam pelaksanaan PDK dan kebijakan di Fakultas Teknik Universitas PGRI Banyuwangi mulai dari peraturan, tujuan, capaian, ruang lingkup, materi, kriteria, persiapan, pelaksanaan, pelaporan, penulisan, dan penilaian. Terima kasih atas semua pihak yang terlibat baik secara langsung maupun tidak secara langsung dalam penyusunan panduan PDK. Semoga panduan ini memberikan kontribusi positif bagi perkembangan pendidikan khususnya Fakultas Teknik Universitas PGRI Banyuwangi.

Banyuwangi, 13 April 2022

Tim penyusun



## DAFTAR ISI

<b>HALAMAN JUDUL</b> .....	i
<b>KATA PENGANTAR</b> .....	ii
<b>DAFTAR ISI</b> .....	iii
<b>BAB I PENDAHULUAN</b> .....	1
1. Latar Belakang .....	1
2. Magang/Praktik Kerja .....	2
3. Proses Pembelajaran Dunia Kerja Berbasis MBKM .....	3
4. Tujuan Pelaksanaan Pembelajaran Dunia Kerja .....	3
5. Capaian Pelaksanaan Pembelajaran Dunia Kerja .....	4
<b>BAB II MEKANISME PEMBELAJARAN DUNIA KERJA</b> .....	5
1. Peserta PDK .....	5
2. Dosen Pembimbing Lapang (DPL) .....	6
3. Dosen Pembimbing Lapang Bagi Mahasiswa .....	6
<b>BAB III PELAKSANAAN PEMBELAJARAN DUNIA KERJA</b> .....	7
1. Pembekalan Pembelajaran Dunia Kerja .....	7
2. Waktu dan Tempat Pelaksanaan Pembelajaran Dunia Kerja .....	7
3. Jadwal dan Pembagian Dosen Pembimbing Lapang .....	8
4. Ruang Lingkup .....	8
<b>BAB IV SISTEMATIKA LAPORAN PEMBELAJARAN DUNIA KERJA</b> .....	9
1. Penulisan Laporan .....	9
2. Sistematisasi Laporan Pembelajaran Dunia Kerja .....	9
<b>BAB V PENILAIAN PEMBELAJARAN DUNIA KERJA</b> .....	14
1. Penilaian Laporan Pembelajaran Dunia Kerja .....	14
2. Aspek Penilaian .....	14
<b>BAB VI PENUTUP</b> .....	15
<b>DAFTAR PUSTAKA</b>	
<b>LAMPIRAN</b>	



# BAB I

## PENDAHULUAN

### 1. LATAR BELAKANG

Undang-Undang No 20 Tahun 2003 menjelaskan tentang “penyelenggaraan pendidikan dengan tujuan mempersiapkan peserta didik untuk memiliki keahlian *soft-skill* dan *hard-skill* di era revolusi industri 4.0”. Revolusi industri 4.0 mengedapankan *soft-skill* dan *hard-skill* yang ditunjang dengan program Merdeka Belajar Kampus Merdeka (MBKM). Kegiatan MBKM merupakan Peraturan Menteri Pendidikan dan Kebudayaan Republik Indonesia (Permendikbud) No 3 tahun 2020 “Permendikbud memberikan kesempatan bagi mahasiswa atau mahasiswi untuk mengasah kemampuan sesuai bakat dan minat dengan terjun langsung ke dunia kerja sebagai persiapan karir masa depan”.

Persiapan karir mahasiswa atau mahasiswi untuk mengasah bakat dan minat dapat diterapkan dengan salah satu program MBKM yaitu Pembelajaran Dunia Kerja (PDK). Implementasi PDK berbasis MBKM memberikan tantangan kepada mahasiswa untuk mengembangkan kreativitas, kapasitas, dan pengetahuan di dunia kerja. MBKM kurikulum program S1 Teknik Elektro dan S1 Teknik Mesin mengacu pada Forum Pendidikan Tinggi Teknik Elektro (FORTE) 2021 dan Badan Kerja Sama Teknik Mesin (BKS-TM) 2021 Universitas PGRI Banyuwangi dengan Program PDK Berbasis MBKM.

Prioritas utama kegiatan PDK berbasis MBKM ditekankan pada *how to find engineering problems* (bagaimana menemukan permasalahan-permasalahan teknik) dan *how to solve these problems* (bagaimana menyelesaikan permasalahan-permasalahan tersebut) di industri, perusahaan, instansi pemerintah atau UMKM dengan *science and technology* yang diperoleh di perkuliahan. Sehingga mahasiswa dapat menerapkan solusi terhadap permasalahan yang ditemukan di dunia kerja.

Kegiatan PDK Berbasis MBKM digunakan untuk memberikan wawasan mahasiswa dalam bidang ilmu pengetahuan dan teknologi melalui permasalahan yang ada di dunia kerja dengan observasi, diskusi, dan wawancara dengan pihak industri, perusahaan, instansi dan UMKM. Namun *World Health Organization* (WHO) pada 12 Maret 2020 telah menetapkan wabah *Coronavirus Disease of 2019* (Covid-19) sebagai pandemi global di Indonesia. Sehingga implementasi PDK berbasis MBKM harus adaptasi menyesuaikan kondisi industri, instansi, dan perusahaan yang terdampak Covid-19.

## 2. MAGANG/PRAKTIK KERJA

Mahasiswa yang tidak mendapatkan pengalaman kerja di industri, instansi atau perusahaan diberikan kesempatan dengan program magang. Program magang atau praktek kerja lapang ditujukan pada mahasiswa semester 4-6 dengan memberikan pengalaman yang cukup kepada mahasiswa, pembelajaran langsung di tempat kerja (*experiential learning*). Selama magang mahasiswa akan mendapatkan *hardskills* (*skills, complex problems solving, analytical skills, etc.*), maupun *soft skills* (etika profesi/kerja, komunikasi, kerjasama). Industri akan mendapatkan talenta yang sesuai untuk menjalin kerjasama, sehingga mengurangi biaya *recruitment* dan *training* awal. Mahasiswa yang mengenal tempat kerja tersebut akan lebih cepat adaptasi dalam dunia kerja dan karirnya. Melalui kegiatan ini, permasalahan industri akan mengalir ke perguruan tinggi untuk pembaharuan bahan ajar dan pembelajaran dosen tentang topik riset yang relevan. Bentuk kegiatan pembelajaran MBKM sesuai dengan Permendikbud No 3 Tahun 2020 Pasal 15 ayat 1 dijelaskan pada gambar 1.



Gambar 1. Pembelajaran MBKM (Permendikbud, 2020)

### 3. PROSES PEMBELAJARAN DUNIA KERJA BERBASIS MBKM

Proses Pembelajaran Dunia Kerja (PDK) berbasis MBKM digunakan untuk memberikan kesempatan kepada mahasiswa semester 4-6. Salah satu penerapan PDK melalui proses implemetasi MBKM berdasarkan Permendikbud No 3 Tahun 2020 Pasal 15 ayat 1. Gambar 2 menjelaskan proses Proses Pembelajaran Dunia Kerja dengan memperhatikan kondisi di dunia kerja (industri, perusahaan, dan instansi) pada saat pandemi *Covid-19*. Mahasiswa harus mematuhi Protokol Kesehatan (Prokes) yang diberikan oleh instansi tersebut, sehingga proses PDK dapat susuai dengan *Standart Operating Procedure* (SOP). Pengalaman yang didapatkan oleh mahasiswa di tempat kerja dengan *hard-skills* maupun *soft-skills* akan dibimbing oleh Dosen Pembimbing Lapang (DPL) untuk menyelesaikan permasalahan berdasarkan kajian ilmu teknik elektro atau teknik mesin. Permasalahan di dunia kerja dituliskan dalam bentuk laporan untuk dipertanggungjawabkan atau dikembangkan menjadi topik riset di perguruan tinggi.

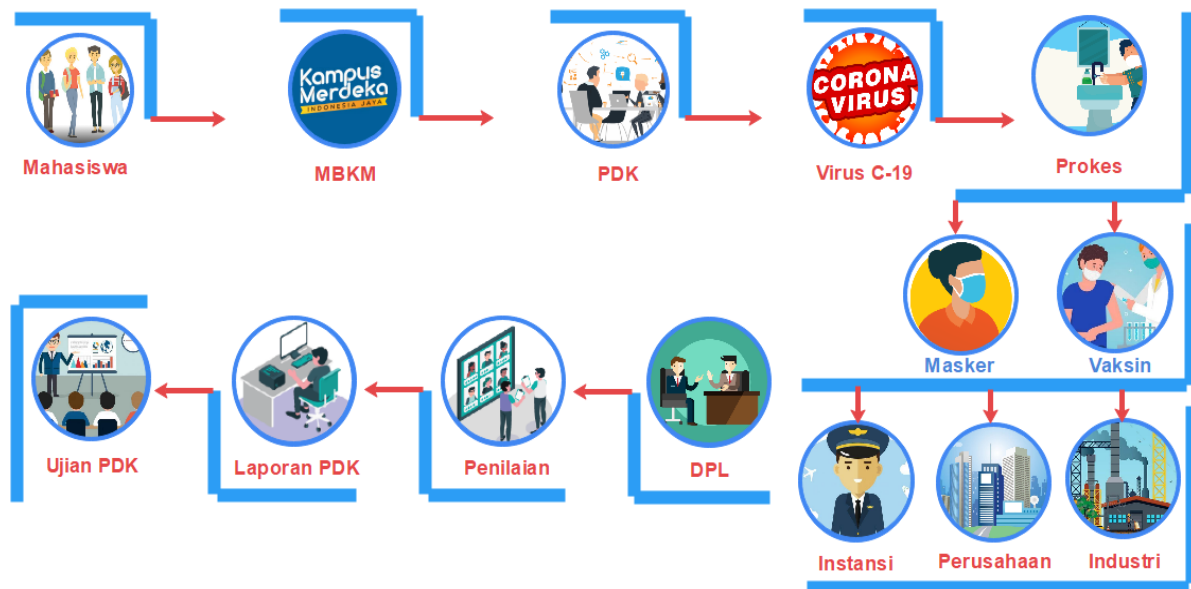

Gambar 2. Proses PDK Berbasis MBKM 2021

### 4. TUJUAN PELAKSANAAN PEMBELAJARAN DUNIA KERJA

Tabel 1.1 Capaian pelaksanaan Pembelajaran Dunia Kerja berbasis MBKM Fakultas Teknik Program Studi Teknik Elektro dan Teknik Mesin Universitas PGRI Banyuwangi berdasarkan *hard skill* dan *soft skill*. *Hard skill* mencakup dengan perumusan masalah keteknikan, menyelesaikan permasalahan teknis di lapangan, dan kemampuan sintesa dalam bentuk *design*. Sedangkan *softs kill* mencakup kemampuan komunikasi, kemampuan kerja sama, kerja keras, kepemimpinan, dan kreativitas.

## 5. CAPAIAN PELAKSANAAN PEMBELAJARAN DUNIA KERJA

Tabel 1.1 Capaian pelaksanaan Pembelajaran Dunia Kerja berbasis MBKM

Kompetensi	Capaian Pembelajaran Mata Kuliah PDK	No	Sub CPMK	
<b>Hard Skill</b>	Mahasiswa meneliti dan menganalisis permasalahan melalui obeservasi, riset, analisis, interpretasi data dan sistesis informasi dalam dunia kerja.	1	Melaksanakan studi observasi terkait aplikasi keilmuan teknik elektro dan teknik mesin pada suatu objek di lapangan.	
		2	Melakukan pengumpulan data dengan metode yang tepat pada saat observasi.	
		3	Melakukan interpretasi data dan sistesis dari studi observasi yang dikaitkan dengan keilmuan teknik elektro dan teknik mesin.	
		4	Menganalisis permasalahan, merumuskan permasalahan, dan penyebab permasalahan pada objek observasi.	
		5	Memberikan solusi terhadap permasalahan yang diteliti di dunia kerja.	
	Merencanakan design dan menyelesaikan studi observasi sesuai dengan kebutuhan mahasiswa.	1	Melakukan studi observasi dan Pembelajaran Dunia Kerja secara efektif dan efisien.	
		2	Menyelesaikan studi obeservasi Pembelajaran Dunia Kerja.	
	Mengevaluasi hasil Pembelajaran Dunia Kerja pada industri, instansi, perusahaan, dan UMKM	1	Mengevaluasi kegiatan observasi pada dunia kerja.	
		2	Menerapkan ilmu pengetahuan teknik elektro dan teknik mesin untuk menyelesaikan problem.	
		3	Mematuhi standart protokol kesehatan.	
	<b>Soft Skill</b>	Mahasiswa melakukan komunikasi secara tertulis maupun lisan secara efektif.	1	Membuat laporan hasil observasi dan studi kasus sesuai ketentuan dokumentasi dan penulisan baku.
			2	Menyampaikan hasil studi observasi dalam bentuk kajian ilmiah.
			3	Berinteraksi secara efektif dengan pihak terkait pada objek obeservasi.



## BAB II

### MEKANISME PEMBELAJARAN DUNIA KERJA

#### 1. PESERTA PEMBELAJARAN DUNIA KERJA

Peserta Pembelajaran Dunia Kerja (PDK) adalah mahasiswa semester IV yang lulus mata kuliah 60-70 sks dan telah mendaftarkan diri sebagai peserta serta memenuhi persyaratan PDK. Mekanisme PDK berbasis MBKM dijelaskan pada gambar 3.

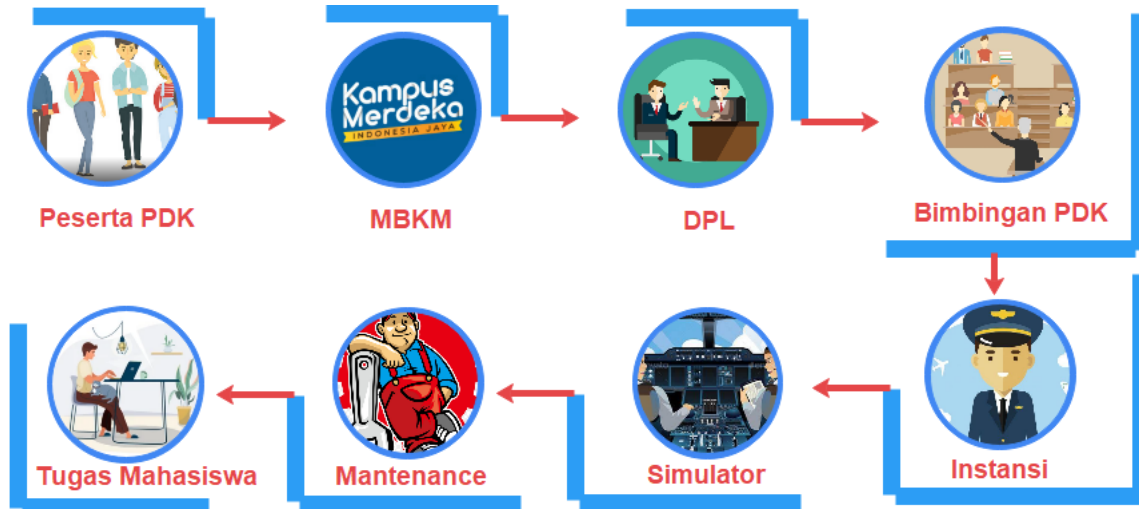

Gambar 3. Mekanisme PDK Berbasis MBKM

- a. Tugas Mahasiswa Peserta PDK.
  1. Mengikuti pembekalan PDK
  2. Mengikuti *study tour* yang telah direncanakan yang sudah direncanakan dan dijadwalkan panitia.
  3. Melaksanakan tugas-tugas di lokasi PDK.
  4. Mematuhi protokol kesehatan sesuai SOP industri, perusahaan, dan instansi.
  5. Mentaati peraturan dan tata tertib yang ditetapkan oleh Fakultas Teknik dan lokasi PDK.
  6. Melakukan konsultasi dengan Dosen Pembimbing Lapangan dan Pembelajaran Dunia Kerja.
  7. Melaksanakan interview terhadap instansi yang dikunjungi dalam pelaksanaan PDK.
  8. Menyusun laporan pelaksanaan Pembelajaran Dunia Kerja sesuai dengan format yang telah ditentukan.
- b. Kewajiban Mahasiswa Peserta PDK
  1. Mematuhi semua peraturan akademik yang ditetapkan oleh Fakultas Teknik dan lembaga lokasi PDK.
  2. Melaksanakan semua kegiatan sesuai dengan jadwal yang ditetapkan dengan tata tertib.



## **2. DOSEN PEMBIMBING LAPANGAN (DPL)**

Dosen pembimbing adalah dosen Fakultas Teknik yang telah ditunjuk oleh Ketua Panitia PDK sebagai pembimbing dan bersedia membimbing mahasiswa peserta PDK dengan tertib dan penuh tanggung jawab.

### **a. Tugas Dosen Pembimbing PDK**

1. Mendampingi mahasiswa pada pembekalan dan pelaksanaan PDK (jadwal sebagaimana terlampir).
2. Menghadiri rapat koordinasi pelaksanaan PDK.
3. Panitia memberikan bimbingan kepada mahasiswa.
4. Menyerahkan nilai PDK kepada panitia selambat-lambatnya satu minggu setelah pelaksanaan PDK.
5. Dosen pembimbing bertanggung jawab kepada Dekan.

## **3. DOSEN PEMBIMBING LAPANG BAGI MAHASISWA**

Jumlah DPL sebanyak 14 (tiga) orang dan mendampingi peserta dengan jumlah 48 mahasiswa. Mekanisme Pembelajaran Dunia Kerja dijelaskan pada gambar 3. Peserta PDK memiliki tugas untuk melakukan bimbingan terhadap DPL. DPL memberikan bimbingan, arahan, dan solusi terhadap permasalahan di dunia kerja.

### BAB III

## PELAKSANAAN PEMBELAJARAN DUNIA KERJA

### 1. PEMBEKALAN PEMBELAJARAN DUNIA KERJA

Kegiatan pembekalan Pembelajaran Dunia Kerja (PDK) berlangsung dua hari yang dikoordinasikan oleh panitia penyelenggara PDK. Kegiatan pembekalan PDK mahasiswa dijelaskan pada gambar 4.



Gambar 4. Pelaksanaan PDK

1. Kebijakan akademik tentang PDK, keterampilan, kode etik Perguruan Tinggi dan peserta PDK, keterampilan *soft-skill* dan *hard-skill*.
2. Informasi tentang lokasi tujuan Pembelajaran Dunia Kerja (PDK) dan penyampaian hasil observasi panitia.
3. Sistematika penyusunan laporan.

### 2. WAKTU DAN TEMPAT PELAKSANAAN PEMBELAJARAN DUNIA KERJA

Pembelajaran Dunia Kerja (PDK) dilakukan dengan ketentuan sebagai berikut.

#### 1. Waktu pelaksanaan

- |                          |                  |
|--------------------------|------------------|
| a. Pendaftaran Peserta   | : 12-19 Mei 2022 |
| b. Pembekalan Peserta    | : 12 April 2022  |
| c. Pelaksanaan PDK       | : 24-25 Mei 2022 |
| d. Observasi Panitia     | : 26 April 2022  |
| e. Batas Akhir Laporan   | : 01 Juni 2022   |
| f. Batas Akhir Ujian PDK | : 15 Juni 2022   |

## 2. Lokasi dan Tempat Pelaksanaan PDK

PDK Fakultas Teknik Program Studi Teknik Mesin dan Teknik Elektro di Akademi Penerbangan Indonesia (API) Banyuwangi dengan dua lokasi yaitu unit *Simulator* dan *Maintenance* pada bidang sebagai berikut.

- a. *Maintenance System*
- b. *Electrical*
- c. *Mechanical*
- d. *Quality Engineering*
- e. *Quality Control*

## 3. Kegiatan PDK

- a. Pelaksanaan kegiatan PDK dilakukan sesuai dengan Kurikulum Prodi S1 Teknik Elektro dan Teknik Mesin pada angkatan 2019 dan 2020.
- b. Selama kegiatan PDK mahasiswa harus melakukan pengamatan secara langsung, wawancara dan diskusi dengan pihak yang dikunjungi.
- c. Dokumentasi kegiatan PDK dapat berupa catatan tertulis, rekaman video/audio, foto kegiatan dan dokumentasi lainnya.
- d. Penyusunan laporan PDK dilaksanakan setelah pelaksanaan PDK dan konsultasi dengan pembimbing.
- e. Ujian hasil Pembelajaran Dunia Kerja setelah penyusunan laporan PDK selesai.

## 3. JADWAL DAN PEMBAGIAN DOSEN PEMBIMBING LAPANG

Setiap DPL membimbing maksimal 5-7 mahasiswa, adapun pembagian DPL dan peserta berikut jadwal pelaksanaan PDK sebagai terlampir dalam panduan PDK.

## 4. RUANG LINGKUP

- a. Melaksanakan kunjungan ke industri, perusahaan, dan instansi.
- b. Melakukan kegiatan observasi dan diskusi serta wawancara dengan pihak industri, perusahaan, dan instansi yang didampingi oleh dosen pembimbing.
- c. Mematuhi protokol kesehatan sesuai dengan peraturan industri, perusahaan, dan instansi.
- d. Melaksanakan penyusunan laporan PDK sesuai dengan pedoman Pembelajaran Dunia Kerja.
- e. Melaksanakan bimbingan dalam penyusunan laporan PDK kepada dosen pembimbing yang sudah ditentukan.

## BAB IV SISTEMATIKA LAPORAN PEMBELAJARAN DUNIA KERJA

### 1. PENULISAN LAPORAN

Penulisan laporan Pembelajaran Dunia Kerja (PDK) dilakukan oleh mahasiswa secara kolektif dan bersifat wajib. Format laporan berdasarkan buku panduan laporan PDK yang terdiri dari lima bab yaitu, 1) Pendahuluan, 2) Tujuan Umum, 3) Metodologi, 4) Hasil dan Pembahasan, 5) Penutup.

Isi laporan PDK ditekankan pada analisis permasalahan yang terjadi pada dunia kerja, kemudian dikaitkan dengan kajian ilmiah dan keilmuan teknik mesin atau teknik elektro. Solusi yang diusulkan berdasarkan tinjauan pustaka, sumber teori, atau jurnal yang berhubungan dengan topik penelitian. Laporan yang disetujui oleh dosen pembimbing lapang (DPL) dan Dekan Fakultas Teknik Universitas PGRI Banyuwangi akan dipertanggungjawabkan dalam ujian akhir PDK. Laporan ditulis dengan huruf *Time New Roman* (TNM), font 12, ukuran kertas A4 dengan jarak spasi 1,5. Margin kanan 4 cm, margin atas, kiri, dan bawah 3 cm.



Gambar 5. Sistematika Laporan PDK



## **2. SISTEMATIKA PENULISAN LAPORAN PEMBELAJARAN DUNIA KERJA**

Sistematika Laporan Pembelajaran Dunia Kerja (PDK) Fakultas Teknik Universitas PGRI Banyuwangi meliputi sebagai berikut.

**HALAMAN JUDUL**

**HALAMAN PENGESAHAN**

**KATA PENGANTAR**

**DAFTAR ISI**

**DAFTAR GAMBAR**

**DAFTAR TABEL**

**DAFTAR LAMPIRAN**

**BAB I PENDAHULUAN**

- A. Latar Belakang (berisi tentang topik penelitian, permasalahan, solusi, dan harapan)
- B. Tujuan
- C. Manfaat

**BAB II TUJUAN UMUM**

- A. Sejarah Industri, Perusahaan, Instansi, atau UMKM
- B. Struktur Organisasi dan Uraian Tugas Industri, Perusahaan, Instansi, atau UMKM
- C. Ruang Lingkup Industri, Perusahaan, Instansi, atau UMKM.

**BAB III METODOLOGI**

Metodologi memuat kajian khusus tentang objek penelitian di dunia kerja (industri, perusahaan, instansi, UMKM) sesuai dengan minat masing-masing mahasiswa. Metodologi berupa kerangka konsep untuk menjelaskan solusi yang didukung dengan sumber teori, jurnal penelitian yang relevan dengan topik teknik mesin atau teknik elektro.

**BAB IV HASIL DAN PEMBAHASAN**

Hasil dan pembahasan meliputi kajian yang ditemukan berdasarkan permasalahan di dunia kerja. Kemudian dijelaskan serta dianalisis dengan grafik dan data sebagai pendukung hasil laporan selama kegiatan Pembelajaran Dunia Kerja. Jelaskan faktor pendukung, faktor penghambat, dan bagaimana solusi untuk mengatasi permasalahan tersebut.

**BAB V PENUTUP**

- A. Kesimpulan
- B. Saran

## DAFTAR PUSTAKA

Teknik penulisan daftar pustaka berdasarkan standart IEEE (*Institute of Electrical and Electronic Engineers*). Pengutipan penulisan menggunakan *standart format IEEE*, [1], [2], [3]-[4], Contoh penulisan daftar pustaka dengan format IEEE sebagai berikut.

### A. BUKU

[1] Penulis, Judul Buku. Edisi. Kota Terbit: Nama Penerbit, Tahun Terbit.

#### Contoh:

[1] Oliviero, Andrew and Woodward, Bill, “Cable Design” in *Cabling the Complete Guide to Copper and Fiber Optic Networking*, 4th ed. United State of America: Wiley Publishing, Inc, 2009. pp. 19 – 33.

[2] J. Moran, Michael and Shapiro, H.N., *Fundamentals of Engineering Thermodynamics*, 2<sup>nd</sup> ed. United States of America: John Wiley and Son, 1993.

### B. ARTIKEL SEMINAR

[1] Penulis, “Judul Paper,” in *Nama Seminar of Conf.*, Kota pelaksanaan seminar., Abbrev. State (jika ada), Tahun, pp. xxx-xxx.

[2] Utari, Setiya and Sarah, Lia Laela, “Pengembangan Problem Based Instruction Untuk Meningkatkan Hasil Belajar Siswa” In Seminar Nasional Pendidikan IPA, FPMIPA UPI-JICA Bandung, 2010. pp. 56-70.

### C. PERIODICALS

[1] Penulis, “Judul Paper”, Abbrev. *Judul Periodical*, vol. X, no. X, pp. xxx-xxx, Abbrev.Month, year.

### D. JURNAL

[1] R. E. Kalman, “New results in linear filtering and prediction theory,” *J. Basic Eng.*, ser. D, vol. 83, pp.95-108, Mar. 1961.

[2] Dirgagautama, Erdo and Saputro, Nico, “Penerapan Algoritma Genetik Pada Permainan Catur Jawa”, *Jurnal.Integral*. vol.9, pp. 17-26, Mar. 2004.

### E. PROCEEDING

[1] W. Rafferty, Ground antennas in NASA’s deep space telecommunications,” *Proc. IEEE* vol. 82, pp. 636-640, May 1994.

## **F. SUMBER ONLINE**

### **WWW**

- [1] Penulis. tahun, bulan tanggal. *Judul* (*edisi*) [Tipe media]  
Available: [http://www.\(URL\)](http://www.(URL)).

### **Contoh:**

- [1] Koza, John. (2001, Nov.8) *Operators of Genetic Algorithm* [online]  
Available: <http://www.cs.felk.cvut.cz/~xobitko/ga/operators.html>.

## **G. HANDBOOK / MANUAL**

- [1] Nama Handbook/ Manual, Edisi, Nama Perusahaan, Kota Perusahaan, Negara, Tahun, pp. xx-xx

## **H. REPORT/LAPORAN**

- [1] Penulis, "Judul Laporan," Abbrev. Name of Co., City of Co., Abbrev. State, Rep. xxx, Tahun.

## **I. PATENT**

- [1] Penulis, "Judul patent," Nama Negara. Patent x xxx xxx, Abbrev. Month, day, year.

## **J. STANDARD**

- [1] Judul Standar, Nomor standar, tanggal.

## **K. TESIS DAN DISERTASI**

- [1] Penulis, "Judul Tesis," M.S. thesis, Abbrev. Dept., Abbrev. Univ., City of Univ., Abbrev. State, year.  
[2] Penulis, "Judul Disertasi," Ph.D. dissertation, Abbrev. Dept., Abbrev. Univ., City of Univ., Abbrev. State, year.

## **J. UNPUBLISHED**

- [1] Penulis, private communication, Abbrev. Bulan, Tahun.  
[2] Penulis, "Judul Paper," unpublished.

## LAMPIRAN

Lampiran berupa foto, data atau tabel yang mendukung untuk dilampirkan dalam laporan Pembelajaran Dunia Kerja. Daftar gambar, grafik, dan tabel disertakan dengan sumber menggunakan format sebagai berikut.

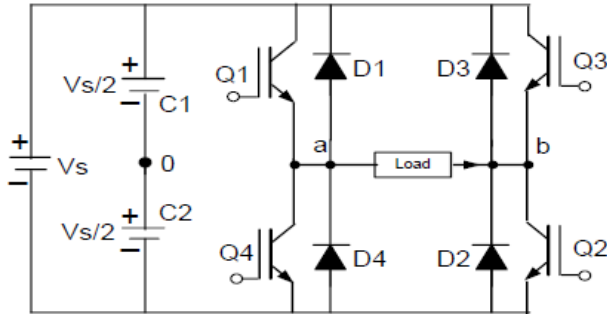

Gambar 1. Full Brige 1-Phase Inverter

Sumber: Meliala (2022)

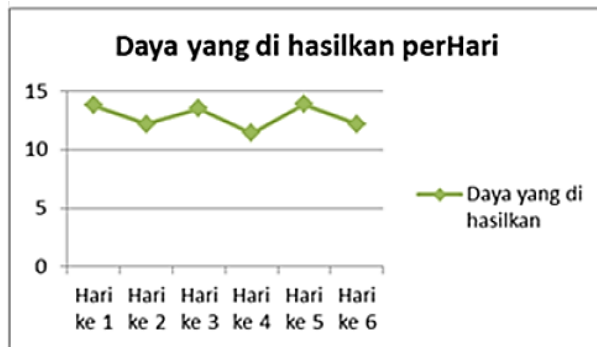

Gambar 2. Daya Listrik

Sumber: Deni Almanda (2022)

Tabel 1.1 Data Laporan Industri, Instansi, Perusahaan, dan UMKM

No	Komponen	Volume	Spesifikasi
1.			
2.			
3.			
4.			
Jumlah			

Sumber: Industri, Instansi, dan Perusahaan (2022)



## BAB V

### PENILAIAN PEMBELAJARAN DUNIA KERJA

#### 1. PENILAIAN LAPORAN PEMBELAJARAN DUNIA KERJA

Penilaian kegiatan PDK dilakukan untuk mendapatkan informasi tentang pencapaian kompetensi mahasiswa dalam menjalankan Pembelajaran Dunia Kerja dengan implementasi berbasis MBKM.

#### 2. ASPEK PENILAIAN

Aspek penilaian PDK dijelaskan pada tabel 1.2 berikut.

Tabel 1.2 Aspek Penilaian PDK

No	Komponen Penilaian	Bobot
1.	Keaktifan saat pembekalan	5%
2.	Keaktifan di lapangan	25%
3.	Penyusunan laporan	25%
4.	Ujian akhir	45%
	Jumlah	100%

Tabel 1.3 Pedoman Penilaian

Standar Nilai	Nilai Huruf
86 – 100	A
80–85	A-
75–79	B+
71–74	B
66–70	B-
64–65	C+
56–63	C
00–55	D

## **BAB VI**

### **PENUTUP**

Kegiatan PDK merupakan program akademik Fakultas Teknik Universitas PGRI Banyuwangi bertujuan mendorong mahasiswa untuk menguasai berbagai keilmuan dalam dunia kerja. PDK berbasis MBKM memberikan tantangan dalam pengembangan kreatifitas, kapasitas, kepribadian, dan kebutuhan mahasiswa untuk mengembangkan kemandirian dalam mencari dan menemukan pengetahuan melalui kenyataan dinamika lapangan seperti permasalahan riil, interaksi sosial, kolaborasi, manajemen diri, tuntutan kinerja, target, dan pencapaiannya. Oleh karena itu, pelaksanaannya diperlukan adanya pedoman umum yang mengatur seluruh aktifitas yang berkaitan dengan kegiatan PDK. Semoga dengan diterbitkannya buku pedoman umum PDK berbasis MBKM dapat bermanfaat bagi semua pihak terutama kepada lembaga tujuan lokasi PDK, mahasiswa dan Dosen Pembimbing Lapangan (DPL). Dengan teriring doa buku ini dapat menjadi amal baik yang diridhoi Allah SWT. Amin

## LAMPIRAN 1 (HALAMAN JUDUL LAPORAN)

<b>HALAMAN JUDUL</b> .....	i
<b>HALAMAN PENGESAHAN</b> .....	ii
<b>KATA PENGANTAR</b> .....	iii
<b>DAFTAR ISI</b> .....	iv
<b>DAFTAR GAMBAR</b> .....	v
<b>DAFTAR TABEL</b> .....	vi
<b>DAFTAR GRAFIK</b> .....	vii
<b>BAB I PENDAHULUAN</b> .....	1
A. Latar Belakang .....	1
B. Tujuan .....	2
C. Manfaat .....	3
<b>BAB II TUJUAN UMUM</b> .....	5
A. Sejarah Industri, Perusahaan, Instansi, atau UMKM.....	5
B. Struktur dan Organisasi Industri, Perusahaan, Instansi, atau UMKM.....	6
C. Ruang Lingkup Dosen Industri, Perusahaan, Instansi, atau UMKM.....	6
<b>BAB III METODOLOGI</b> .....	7
A. Kajian Topik PDK Industri, Perusahaan, Instansi, atau UMKM .....	7
B. Kerangka Konsep .....	7
<b>BAB IV HASIL DAN PEMBAHASAN</b> .....	9
A. Hasil dan Pembahasan Terkait Permasalahan .....	9
B. Data dan Sumber Pendukung.....	9
C. Analisis .....	9
<b>BAB VI PENUTUP</b> .....	10
A. Kesimpulan .....	10
B. Saran .....	11
<b>DAFTAR PUSTAKA</b> .....	12
<b>LAMPIRAN</b> .....	13

**LAMPIRAN 2 (HALAMAN JUDUL)**

**LAPORAN PEMBELAJARAN  
DUNIA KERJA**

**JUDUL  
DI (INDUSTRI / INSTANSI / PERUSAHAN)**



**Laporan ini disusun untuk memenuhi persyaratan Mata Kuliah Pembelajaran Dunia Kerja  
(PDK)  
Pada Program Studi S1 Teknik Elektro / S1 Teknik Mesin**

**Disusun Oleh**

**Nama**

**Nim**

**PROGRAM STUDI  
FAKULTAS TEKNIK  
UNIVERSITAS PGRI BANYUWANGI**

**2022**



**LAMPIRAN 3 (HALAMAN PENGESAHAN)**

**HALAMAN PENGESAHAN**

**A. MAHASISWA**

NAMA :

PROGRAM STUDI :

NIM :

**B. LOKASI PELAKSANAAN PDK :**

**C. WAKTU PELAKSANAAN PDK :**

Menyetujui

Dosen Pembimbing I

Dosen Pembimbing II

(.....)

(.....)

NIDN/NIK.

NIDN/NIK.

Mengetahui

Dosen Penguji I

Ketua Program Studi

(.....)

(.....)

NIDN/NIK.

NIDN/NIK.

**LAMPIRAN 4 (HALAMAN OBSERVASI)**

**LEMBAR OBSERVASI  
PEMBELAJARAN DUNIA KERJA (PDK) 2022**

NAMA :  
NIM :  
PRODI : TEKNIK ELEKTRO/TEKNIK MESIN  
FAKULTAS : TEKNIK  
UNIVERSITAS : UNIVERSITAS PGRI BANYUWANGI  
TEMPAT PDK 1 : INSTANSI/PERUSAHAAN/UMKM

NO	HASIL OBSERVASI

Banyuwangi, .....  
Dosen Pembimbing

Nama  
NIK/NIDN

**LAMPIRAN 5 (HALAMAN OBSERVASI)**

**LEMBAR OBSERVASI  
PEMBELAJARAN DUNIA KERJA (PDK) 2022**

NAMA :  
NIM :  
PRODI : TEKNIK ELEKTRO/TEKNIK MESIN  
FAKULTAS : TEKNIK  
UNIVERSITAS : UNIVERSITAS PGRI BANYUWANGI  
TEMPAT PDK 2 : INSTANSI/PERUSAHAAN/UMKM

NO	HASIL OBSERVASI

Banyuwangi, .....  
Dosen Pembimbing

Nama  
NIK/NIDN

**LAMPIRAN 6****Susunan Acara Pembelajaran Dunia Kerja (PDK)**

<b>Waktu</b>	<b>Kegiatan</b>	<b>Tempat</b>	<b>Keterangan</b>
<b>Hari Ke -1 Tanggal 24 Mei 2022</b>			
<b>06.00 - 07.30</b>	Persiapan Berangkat dan Antigen	Universitas PGRI Banyuwangi	Gedung D Fakultas Teknik Universitas PGRI Banyuwangi
<b>07.30 - 08.00</b>	Perjalanan Menuju Akademi Penerbangan Indonesia Banyuwangi	Akademi Penerbangan Indonesia Banyuwangi	Akademi Penerbangan Indonesia Banyuwangi Banyuwangi
<b>08.00 - 08.30</b>	Breafing di Akademi Penerbangan Indonesia Banyuwangi	Akademi Penerbangan Indonesia Banyuwangi	Pembagian Kelompok Oleh Panitia Peserta Pembelajaran Dunia Kerja
<b>08.30 - 11.30</b>	<b>Kegiatan Hari Ke – 1</b> Sambutan Oleh Direktur Akademi Penerbangan Indonesia (API) Banyuwangi atau Perwakilan	Akademi Penerbangan Indonesia Banyuwangi	Peserta Pembelajaran Dunia Kerja mendapatkan penjelasan informasi tentang Simulator Akademi Penerbangan Indonesia Banyuwangi
<b>11.30 - 13.00</b>	ISHOMA	Akademi Penerbangan Indonesia Banyuwangi	Makan Siang, Istirahat dan Sholat
<b>13.00 - 14.00</b>	Perjalanan Menuju Universitas PGRI Banyuwangi	Kendaraan	Perjalanan Menuju Universitas PGRI Banyuwangi



<b>Hari Ke -2 Tanggal 25 Mei 2022</b>			
<b>06.00 - 07.30</b>	Persiapan Berangkat dan Antigen	Universitas PGRI Banyuwangi	Gedung D Fakultas Teknik Universitas PGRI Banyuwangi
<b>07.30 - 08.00</b>	Perjalanan Menuju Akademi Penerbangan Indonesia Banyuwangi	Akademi Penerbangan Indonesia Banyuwangi	Akademi Penerbangan Indonesia Banyuwangi Banyuwangi
<b>08.00 - 08.30</b>	Breafing di Akademi Penerbangan Indonesia Banyuwangi	Akademi Penerbangan Indonesia Banyuwangi	Pembagian Kelompok Oleh Panitia Peserta Pembelajaran Dunia Kerja
<b>08.30 - 11.30</b>	<b>Kegiatan Hari Ke – 2</b> Sambutan Oleh Direktur Akademi Penerbangan Indonesia (API) Banyuwangi atau Perwakilan	Akademi Penerbangan Indonesia Banyuwangi	Peserta Pembelajaran Dunia Kerja mendapatkan penjelasan informasi tentang Maintenance Mesin Akademi Penerbangan Indonesia Banyuwangi
<b>11.30 - 13.00</b>	ISHOMA	Akademi Penerbangan Indonesia Banyuwangi	Makan Siang, Istirahat dan Sholat
<b>13.00 – 14.00</b>	Penutupan Oleh Direktur atau perwakilan	Akademi Penerbangan Indonesia Banyuwangi	Penutupan dan dan serah terima cinderamata oleh panitia

## LAMPIRAN 7

### Dosen Pembimbing Program Studi Teknik Elektro

No.	Nama Mahasiswa	Angkatan	Dosen Pembimbing 1	Dosen Pembimbing 2	Dosen Penguji
1	Andiko Prasetyo	2019	Rezki Nalandari, S.T., M.M.	Mohammad Zainal Roisul Amin, S.T., M.T.	Charis Fathul Hadi, S.Pd., M. Pd
2	Fajar Alam	2019	Riska Fita Lestari, S.Pd., M.Pd.	Adi Mulyadi, S.T., M.T.	Ratna Mustika Yasi, S.Si., M.Pd.
3	Anas Akmaluk Huluk	2019	Mohammad Zainal Roisul Amin, S.T., M.T.	Untung Suryadhianto, S.Kom., M.Pd.	Widhi Winata Sakti, S.T., M.T.
4	Viky Ananta Sutrisno	2019	Charis Fathul Hadi, S.Pd., M. Pd	Mohammad Zainal Roisul Amin, S.T., M.T.	Adi Mulyadi, S.T., M.T.
5	Novianty Ervina	2019	Ratna Mustika Yasi, S.Si., M.Pd.	Widhi Winata Sakti, S.T., M.T.	Mohammad Zainal Roisul Amin, S.T., M.T.
6	Bhakti Ath-Thaariq	2020	Untung Suryadhianto, S.Kom., M.Pd.	Widhi Winata Sakti, S.T., M.T.	Riska Fita Lestari, S.Pd., M.Pd.
7	Dwi Gita Anggagana	2020	Widhi Winata Sakti, S.T., M.T.	Ratna Mustika Yasi, S.Si., M.Pd.	Mohammad Zainal Roisul Amin, S.T., M.T.
8	Budi Liswanto	2020	Ratna Mustika Yasi, S.Si., M.Pd.	Charis Fathul Hadi, S.Pd., M. Pd	Untung Suryadhianto, S.Kom., M.Pd.
9	Yusron Achmad Saputra	2020	Adi Mulyadi, S.T., M.T.	Ratna Mustika Yasi, S.Si., M.Pd.	Rezki Nalandari, S.T., M.M.
10	Arie Resta Anggara	2020	Mohammad Zainal Roisul Amin, S.T., M.T.	Widhi Winata Sakti, S.T., M.T.	Untung Suryadhianto, S.Kom., M.Pd.
11	Rizky Ramadani	2020	Widhi Winata Sakti, S.T., M.T.	Untung Suryadhianto, S.Kom., M.Pd.	Ratna Mustika Yasi, S.Si., M.Pd.
12	Mohamad Diki	2020	Ratna Mustika Yasi, S.Si., M.Pd.	Charis Fathul Hadi, S.Pd., M. Pd	Widhi Winata Sakti, S.T., M.T.

### Dosen Pembimbing Prodi Teknik Mesin Angkatan 2019

No.	Nama Mahasiswa	Angkatan	Dosen Pembimbing 1	Dosen Pembimbing 2	Dosen Penguji
1	Bilhimamil Awali	2019	Adi Pratama Putra, S.T., M.T.	Dewi Sartika, M.Sc.	Ikhwanul Qiram, S.T., M.T.
2	Bima Kusuma Ary Prastianto	2019	Dewi Sartika, M.Sc.	Adi Pratama Putra, S.T., M.T.	Dr. Ir. Gatut Rubiono, M.T.
3	Dimas Gayoh P	2019	Anas Mukhtar, S.T., M.T.	Haris Mujianto, S. Pd. T, M. Pd	Dewi Sartika, M.Sc.
4	Eriko Bayu Prasetyo	2019	Haris Mujianto, S.Pd.T., M.Pd.	Dewi Sartika, M.Sc.	Adi Pratama Putra, S.T., M.T.
5	Febi Kurniawan	2019	Dr. Ir. Gatut Rubiono, M.T.	Adi Pratama Putra, S.T., M.T.	Ikhwanul Qiram, S.T., M.T.
6	Imam Fauji	2019	Ikhwanul Qiram, S.T., M.T.	Haris Mujianto, S.Pd.T., M.Pd.	Anas Mukhtar, S.T., M.T.
7	Mohamad Arianto	2019	Adi Pratama Putra, S.T., M.T.	Anas Mukhtar, S.T., M.T.	Dr. Ir. Gatut Rubiono, M.T.
8	Mohammad Reza Wahyu Geofani	2019	Dewi Sartika, M.Sc.	Ikhwanul Qiram, S.T., M.T.	Haris Mujianto, S.Pd.T., M.Pd.
9	Nur Setyawan	2019	Anas Mukhtar, S.T., M.T.	Adi Pratama Putra, S.T., M.T.	Dr. Ir. Gatut Rubiono, M.T.
10	Ridwan Abdul Jalil	2019	Haris Mujianto, S.Pd.T., M.Pd.	Dewi Sartika, M.Sc.	Anas Mukhtar, S.T., M.T.
11	Sultansyah	2019	Dr. Ir. Gatut Rubiono, M.T.	Haris Mujianto, S.Pd.T., M.Pd.	Ikhwanul Qiram, S.T., M.T.
12	Yeriko Pradana	2019	Ikhwanul Qiram, S.T., M.T.	Anas Mukhtar, S.T., M.T.	Adi Pratama Putra, S.T., M.T.
13	Hadi Setiawan	2019	Dr. Ir. Gatut Rubiono, M.T.	Dewi Sartika, M.Sc.	Haris Mujianto, S.Pd.T., M.Pd.
14	Alif Ihza Nugraha	2019	Ikhwanul Qiram, S.T., M.T.	Anas Mukhtar, S.T., M.T.	Dewi Sartika, M.Sc.

**Dosen Pembimbing  
Prodi Teknik Mesin Angkatan 2020**

No.	Nama Mahasiswa	Angkatan	Dosen Pembimbing 1	Dosen Pembimbing 2	Dosen Penguji
1	Hadi Maulana Dinata	2020	Adi Pratama Putra, S.T., M.T.	Anas Mukhtar, S.T., M.T.	Haris Mujianto, S. Pd. T, M. Pd
2	Aditya Ari Dwi Pamungkas	2020	Dewi Sartika, M.Sc.	Haris Mujianto, S.Pd.T., MPd.	Ikhwanul Qiram, S.T., M.T.
3	Bayu Septyawan	2020	Anas Mukhtar, S.T., M.T.	Dr. Ir. Gatut Rubiono, M.T.	Adi Pratama Putra, S.T., M.T.
4	Bintang Mahesa	2020	Haris Mujianto, S.Pd.T., M.Pd.	Ikhwanul Qiram, S.T., M.T.	Dr. Ir. Gatut Rubiono, M.T.
5	Ibnu Mas'ud	2020	Dr. Ir. Gatut Rubiono, M.T.	Adi Pratama Putra, S.T., M.T.	Anas Mukhtar, S.T., M.T.
6	Indra Sukma Pradana	2020	Ikhwanul Qiram, S.T., M.T.	Dewi Sartika, M.Sc.	Adi Pratama Putra, S.T., M.T.
7	Lukman Hakim	2020	Adi Pratama Putra, S.T., M.T.	Anas Mukhtar, S.T., M.T.	Ikhwanul Qiram, S.T., M.T.
8	Mas Andi Darmawan	2020	Dewi Sartika, M.Sc.	Haris Mujianto, S.Pd.T., MPd.	Dr. Ir. Gatut Rubiono, M.T.
9	Andi Rachmad Wijanarko	2020	Anas Mukhtar, S.T., M.T.	Dr. Ir. Gatut Rubiono, M.T.	Haris Mujianto, S.Pd.T., MPd.
10	Mutia Ayu Lestari	2020	Haris Mujianto, S.Pd.T., M.Pd.	Ikhwanul Qiram, S.T., M.T.	Anas Mukhtar, S.T., M.T.
11	Toni Haikal Saputra	2020	Adi Pratama Putra, S.T., M.T.	Dr. Ir. Gatut Rubiono, M.T.	Dewi Sartika, M.Sc.

## LAMPIRAN 8

### KETENTUAN KEGIATAN PEMBELAJARAN DUNIA KERJA

1. Kegiatan PDK bersifat **WAJIB** bagi seluruh mahasiswa Fakultas Teknik angkatan 2019 dan 2020.
2. Mahasiswa yang tidak mengikuti kegiatan PDK tetap harus membayar kegiatan dalam durasi yang telah ditentukan oleh panitia.
3. *Deadline* pembayaran PDK maksimal **19 Mei 2022 (pembayaran dapat dicicil)**

#### Cara Pembayaran PDK :

- a. Transfer ke : **BRI – 614501013367538 a.n Rezki Nalandari**, atau **Mandiri – 1430016195644 a.n Rezki Nalandari**
  - b. *Cash* ke Bendahara PDK (Rezki Nalandari, kontak : +62 812-3633-3374)
  - c. Setelah melakukan pembayaran **WAJIB** konfirmasi dengan bendahara dengan menyertakan bukti pembayaran.
4. Mahasiswa **WAJIB** mengisi lembar pernyataan yang telah diberikan saat Sosialisai PDK.
  5. Mahasiswa **TELAH MELAKUKAN Vaksinasi Covid-19** minimal dosis pertama dengan bukti sertifikat vaksin (hard copy) atau **Peduli Lindungi**.
  6. Mahasiswa harus mengikuti aturan yang telah diberikan oleh panitia.



## LAMPIRAN 9

### PERATURAN KEGIATAN PEMBELAJARAN DUNIA KERJA

1. Peserta wajib datang tepat waktu sesuai dengan ketentuan yang diberikan
2. Peserta wajib mengikuti rangkaian acara PDK sampai selesai.
3. Peserta wajib mematuhi prokes (**masker dan vaksin**)
4. Peserta wajib memakai tanda pengenal (ID, Seragam) yang telah diberikan panitia selama kunjungan.
5. Selama acara berlangsung peserta wajib membawa alat tulis.
6. Peserta tidak diperkenankan menggunakan perhiasan dan aksesoris yang berlebihan.
7. Peserta dilarang mengaktifkan HP selama kegiatan PDK berlangsung.
8. Peserta dilarang membawa senjata tajam, narkoba, minuman keras selama kegiatan PDK berlangsung.
9. Tidak boleh berbuat gaduh /kericuhan/rasis selama kegiatan PDK
10. Dilarang meninggalkan kegiatan PDK tanpa sepengetahuan panitia atau dosen pembimbing
11. Peserta wajib menjaga nama baik almamater.
12. Peserta wajib mematuhi aturan yang telah diberikan oleh panitia.
13. Panitia tidak bertanggungjawab atas kehilangan barang bawaan.
14. Peraturan dan tata tertib lain yang masih diperlukan akan ditentukan kemudian

## **LAMPIRAN 10**

### **SANKSI PELANGGARAN PEMBELAJARAN DUNIA KERJA**

- a.** Peserta yang datang terlambat saat persiapan keberangkatan maupun kepulangan akan ditinggal.
- b.** Peserta yang tidak disiplin waktu akan mendapatkan sanksi sesuai dengan kesepakatan panitia
- c.** Peserta yang mengaktifkan HP saat materi/ceramah berlangsung akan ditindak sesuai dengan :
  - a. Teguran
  - b. Peringatan
  - c. Tindakan dari Panitia
- d.** Peserta yang berbuat atau melanggar peraturan akan berurusan langsung dengan panitia penyelenggara PDK.



**Fakultas Teknik  
Program Studi Teknik Mesin Teknik Elektro  
Universitas PGRI Banyuwangi**

**SURAT PERNYATAAN  
MENGIKUTI KEGIATAN PEMBELAJARAN DUNIA KERJA (PDK)**

Yang bertandatangan di bawah ini :

Nama :

NIM :

Program Studi :

Angkatan :

Menyatakan **BERSEDIA/TIDAK BERSEDIA\*)** untuk mengikuti kegiatan PDK yang diselenggarakan oleh Fakultas Teknik Universitas PGRI Banyuwangi. Mahasiswa juga **MENYETUJUI** untuk mengikuti serangkaian kegiatan dan aturan yang telah diberikan oleh panitia pelaksana PDK.

Apabila di kemudian hari ditemukan pelanggaran atas pernyataan di atas, saya bersedia menerimasanksi sesuai dengan ketentuan yang telah ditetapkan.

Demikian surat pernyataan ini saya sampaikan dengan sebenar-benarnya dan tanpa adanya unsur paksaan dari pihak manapun.

Banyuwangi, Mei 2022  
Yang menyatakan,

Materai  
10.000

\_\_\_\_\_  
NIM :

**NB \*) Coret yang tidak perlu  
Mohon formulir kesediaan dikirim kepada Panitia paling lambat 19 Mei 2022  
CP. Mohammad Zainal Roisul Amin (085310386383)**